

# 200 to-MASCHINENROLLER



Der **Maschinenroller** eignet sich aufgrund seiner kompakten Bauweise und der niedrigen, hydraulisch verstellbaren Bauhöhe ideal für den innerbetrieblichen Transport von schweren Maschinen und Bauteilen. Selbst enge Kurvenradien und Fahrwege stellen aufgrund der Allradlenkung mit elektrisch gesteuerter Nachlenkeinrichtung keinerlei Probleme dar. Der Maschinenroller verfügt über eine Ladekapazität von bis zu 200 to. Durch seinen hydraulischen Hub- und Achsausgleich kann er beim Transport auch kleine Unebenheiten im Untergrund optimal ausgleichen. Durch seine Allrad-Lenkung kann der Maschinenroller sowohl als 6-Achs-Linieneinheit längs gekoppelt, mittels Drehschemeln als 3-Achs-Linieneinheit seitlich gekoppelt und als 3-Achs-Linieneinheit zweimal einzeln (mit bis zu je 90 to) gefahren werden. Durch diese Variabilität wird dieser Maschinenroller allen Anforderungen gerecht.

**Nutzlast:** bis 200 to  
**Ladefläche:**  
**längs gekoppelt:** 7,39 m x 2,40 m  
**seitlich gekoppelt:** 3,70 m x 5,00 m  
**als Einzelfahrzeuge:** 3,70 m x 2,40 m  
**Ladehöhe:** minimal 0,565 m  
 maximal 0,765 m  
**Hydraulische Höhenverstellung:** ±200 mm  
**Pendelachslast:** 12 x 16.000 kg

## Variante 1: Einzelfahrzeug

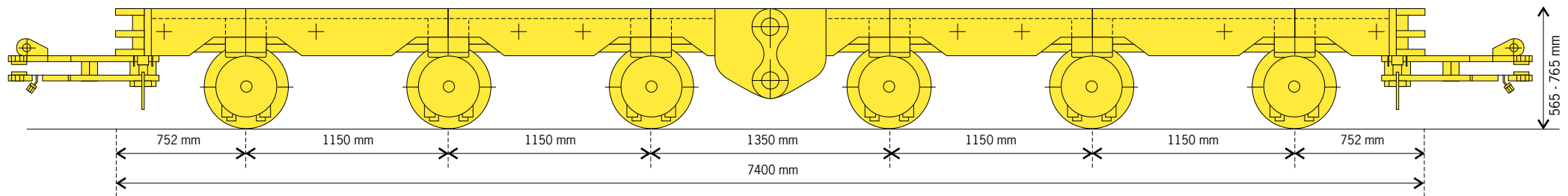

## Variante 2: Einzelfahrzeug

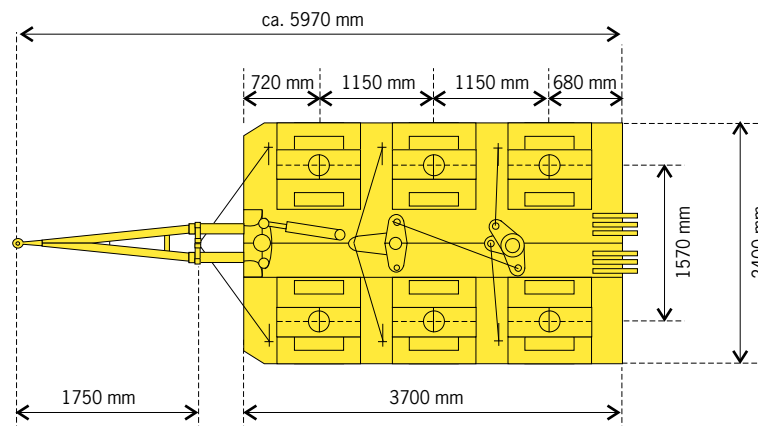

## Variante 3: seitlich gekoppelt

